

Einbauempfehlung

Krippenschalen Typ 230/60, 230/70

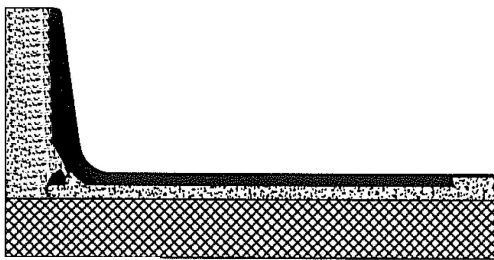

Montage 1

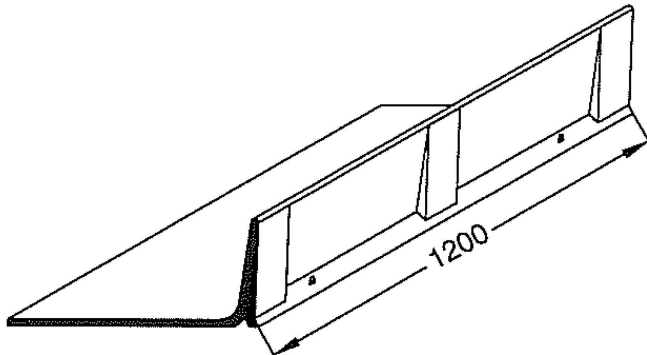
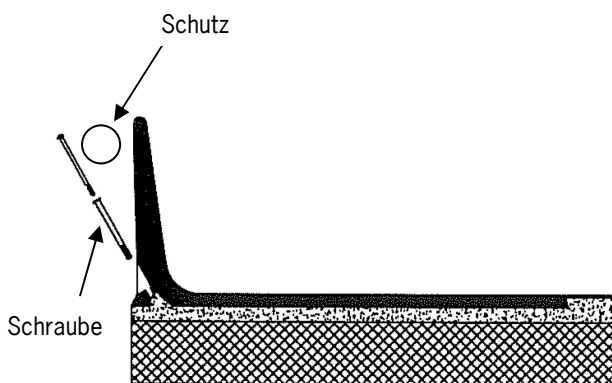

Montage 2

Krippenschale für plane Futtertische

Verlegeschritte:

1. Erstellung des bewehrten Unterbetons.
2. Einbringung eines Ausgleichbetons (≥ 3 cm, Betongüte C20/25), plan abziehen (Richtschnur verwenden).
3. Vor Verlegung Stoßfugen der Krippenschalen mit Drahtbürste reinigen. Flächen müssen sauber sowie fett- und staubfrei sein.
4. Danach handelsüblichen **flexiblen** Fliesenkleber auf Unterseite der Krippenschalen mit grobem Zahnpachtel auftragen (Verarbeitungsanweisung des Klebers beachten).
5. Krippenschalen mit flexiblem Fliesenkleber „frisch in frisch“ in den vorbereiteten Ausgleichsbeton verlegen. Verfugung erfolgt sofort beim Verlegen.
6. ACO Funki Spezial-Fugenmörtel an der Stoßkante der bereits verlegten Krippenschale anspachteln und nachfolgende Schale knirsch ansetzen, herausgedrückten Fugenmörtel abstreifen und Stoßfugen glätten.
7. Fugen der Schenkel mit **Epoxidkleber** verfugen.

Unbedingt beachten:

8. Alle 4-5 m ordnungsgemäße Dehnungsfuge durch Krippenschalenfuge und Futtertisch vorsehen!
 - 9.a. Erstellung der Fressplatzmauer. Ausführung und Bemaßung erfolgt im Hinblick auf Terrasse, Aufstellungsform und tiergerechten Einbau gemäß Angaben des Planers (Montage 1).
 - 9.b. Bei Montage direkt an der Futtertischkante Befestigungsschrauben verwenden (Montage 2).
- Da hier keine Betonrückenstütze (Fressplatzmauer) verwendet wird, sind andere Vorkehrungen zu treffen, damit die Tiere den vertikalen Schenkel nicht beschädigen können.**
10. Einbringen einer ordnungsgemäßen Estrichschicht für den Bereich des restlichen Futtertisches.
 11. Empfehlung: Imprägnierung des Futtertisch-Estrichs mit PU-Betonvergütung.